

Manuel du propriétaire

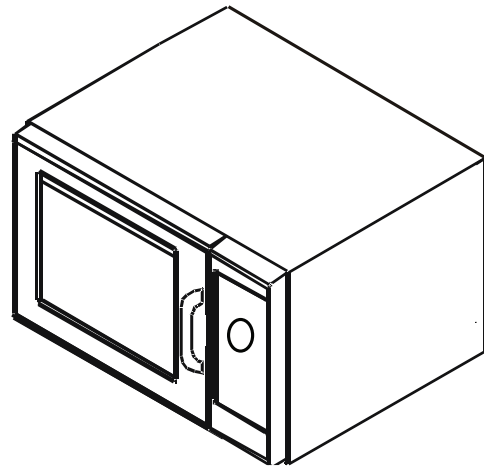
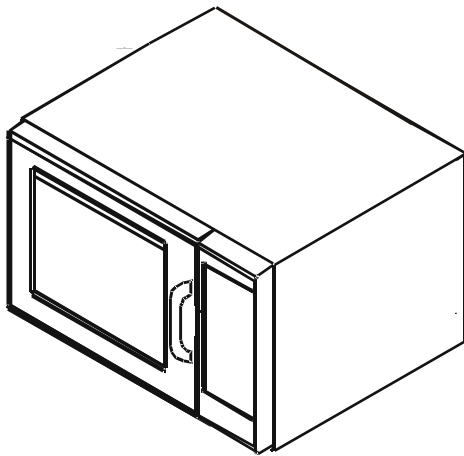

Four à micro-ondes commercial

Conserver ces instructions pour les consulter ultérieurement. Si le four change de propriétaire, ce manuel doit être joint au four.

Table des matières

Identification du modèle	2
PRÉCAUTIONS POUR ÉVITER LE RISQUE D'EXPOSITION À UN RAYONNEMENT EXCESSIF DES MICRO-ONDES	3
CONSIGNES DE SÉCURITÉ IMPORTANTES..	3
Instructions de mise à la terre	5
Installation	5
Afficheur et fonctions.....	6
Utilisation des commandes du four (modèles électroniques).....	8
Programmation des commandes du four (modèles électroniques).....	9
Options de l'utilisateur (modèles électroniques).....	10
Utilisation du sélecteur numérique ...	11
Utilisation du sélecteur	12
Entretien et nettoyage	13
Avant d'appeler le service à la clientèle	14

Identification du modèle

Lors de tout appel à ACP, fournir les informations sur le produit. Les informations sur le produit sont situées sur la plaque du numéro de série sur la paroi arrière du four. Noter les informations suivantes :

Numéro de modèle : _____

Numéro de fabrication : _____

Numéro de série ou S/N : _____

Date d'achat : _____

Nom et adresse du concessionnaire : _____

Pour toute question ou pour connaître les coordonnées d'un technicien agréé ACP, composer sans frais le 1-866-426-2621 aux États-Unis ou au Canada, ou le 1-319-368-8120 à l'extérieur des États-Unis ou du Canada.

Les réparations sous garantie doivent être effectuées par un technicien agréé ACP. ACP conseille également de contacter un technicien agréé ACP si une réparation est nécessaire une fois la garantie expirée.

CONSIGNES DE SÉCURITÉ IMPORTANTES



Ce symbole est associé à une consigne de SÉCURITÉ



AVERTISSEMENT

Lors de l'utilisation d'équipement électrique, il convient de suivre des précautions de base sur la sécurité afin de réduire les risques de brûlures, de choc électrique, d'incendie ou de blessures.

1. LIRE toutes les instructions avant d'utiliser l'appareil.
2. Dans la présente section, LIRE ET APPLIQUER spécifiquement les « PRÉCAUTIONS POUR ÉVITER LE RISQUE D'EXPOSITION À UN RAYONNEMENT EXCESSIF DES MICRO-ONDES ».
3. Cet équipement DOIT ÊTRE MIS À LA TERRE. Connecter seulement à une prise correctement MISE À LA TERRE. Se reporter à la section « INSTRUCTIONS DE MISE À LA TERRE » à la page 5.
4. Installer ou placer cet appareil en respectant STRICTEMENT les instructions d'installation contenues dans ce manuel.
5. Certains aliments, notamment les œufs entiers, ainsi que les contenants hermétiquement fermés – par exemple, des pots de verre fermés – peuvent éclater et NE DOIVENT PAS être RÉCHAUFFÉS dans ce four.
6. Utiliser cet appareil UNIQUEMENT selon l'usage prévu décrit dans ce manuel. Ne pas utiliser de produits chimiques dans l'appareil car ils peuvent produire des vapeurs corrosives. Ce type de four a été conçu spécifiquement pour réchauffer, cuire ou sécher des aliments. Il n'a pas été conçu pour un usage industriel ou un usage en laboratoire.
7. Comme pour tout appareil, une SURVEILLANCE ATTENTIVE est requise lorsque des ENFANTS se servent du four à micro-ondes.
8. Se reporter aux instructions sur le nettoyage de la porte à la page 13 de ce manuel de sécurité sur le produit.
9. NE PAS chauffer de biberons dans le four.
10. Les pots d'aliments pour bébés doivent être ouverts lorsqu'ils sont réchauffés, et leur contenu mélangé ou agité avant d'être consommé afin d'éviter les brûlures.
11. NE PAS utiliser cet équipement si la prise ou le cordon sont endommagés, s'il ne fonctionne pas correctement, s'il a été endommagé ou s'il est tombé.
12. Cet appareil, y compris le cordon d'alimentation, doit être réparé UNIQUEMENT par un technicien agréé. Des outils spéciaux sont nécessaires pour réparer cet appareil. Contacter le centre de réparation agréé le plus proche s'il est nécessaire d'inspecter l'appareil, de le réparer ou de le régler.
13. NE PAS couvrir ou bloquer le filtre ou les autres ouvertures sur cet équipement.
14. NE PAS entreposer cet appareil à l'extérieur. NE PAS utiliser cet appareil à proximité d'un point d'eau – notamment près d'un évier de cuisine, dans un sous-sol humide, près d'une piscine ou dans un emplacement similaire.
15. NE PAS immerger le cordon ou la prise dans l'eau.
16. Éloigner TOUJOURS le cordon des surfaces CHAUFFÉES.
17. NE PAS laisser le cordon pendre sur le rebord d'une table ou d'un comptoir.
18. Pour un usage commercial uniquement.

PRÉCAUTIONS POUR ÉVITER LE RISQUE D'EXPOSITION À UN RAYONNEMENT EXCESSIF DES MICRO-ONDES

- A. **NE PAS** essayer de faire fonctionner ce four à micro-ondes lorsque la porte est ouverte, car une telle utilisation peut entraîner une exposition dangereuse au rayonnement des micro-ondes. Il est important de ne pas annuler ni modifier le système de verrouillage du four.
- B. **NE PAS** placer d'objet entre la face avant du four et la porte ou laisser de la saleté ou un résidu de détergent s'accumuler sur les surfaces d'étanchéité.
- C. **NE PAS** faire fonctionner le four s'il est endommagé. Il est particulièrement important que la porte du four ferme parfaitement, et de vérifier qu'aucun dommage ne soit présent sur :
 1. la porte (tordue)
 2. les charnières et les loquets (brisés ou desserrés)
 3. les joints et les surfaces d'étanchéité de la porte.
- D. Le four doit être réglé ou réparé uniquement par un technicien agréé.

CONSERVER CES INSTRUCTIONS

CONSIGNES DE SÉCURITÉ IMPORTANTES



AVERTISSEMENT

Pour éviter les risques d'incendie dans la cavité du four :

- a. NE PAS trop cuire les aliments. Surveiller attentivement le four lorsque du papier, du plastique ou d'autres matériaux combustibles sont placés dans le four pour faciliter la cuisson.
- b. Enlever les attaches des sacs en papier ou en plastique avant de placer les sacs dans le four.
- c. Si des matériaux à l'intérieur du four prennent feu, laisser la porte du four FERMÉE, éteindre le four et débrancher le cordon d'alimentation ou couper le courant au niveau du fusible ou du disjoncteur.
- d. NE PAS utiliser la cavité du four comme lieu d'entreposage. NE PAS laisser de produits en papier, d'ustensiles de cuisson ni d'aliments dans la cavité du four lorsqu'il n'est pas utilisé.



AVERTISSEMENT

Les liquides, notamment l'eau, le café ou le thé peuvent chauffer au-delà du point d'ébullition sans paraître en ébullition en raison de la tension de surface du liquide. La présence de bulles ou de signe d'ébullition n'est pas toujours visible lorsque le contenant est retiré du four à micro-ondes. PAR CONSÉQUENT UN DÉBORDEMENT SOUDAIN DE LIQUIDE EN ÉBULLITION PEUT SE PRODUIRE LORSQU'UNE CUILLÈRE OU TOUT AUTRE USTENSILE SONT PLONGÉS DANS DES LIQUIDES EXTRÊMEMENT CHAUDS. Afin de réduire le risque de blessures :

- i) Ne pas surchauffer les liquides.
- ii) Mélanger le liquide avant de le réchauffer et à la mi-cuisson.
- iii) Ne pas utiliser de contenants droits à goulot étroit.
- iv) Après l'avoir réchauffé, laisser le contenant dans le four à micro-ondes pendant quelques instants avant de le retirer.
- v) Faire preuve d'une grande prudence lorsqu'une cuillère ou un ustensile sont plongés dans le contenant.



ATTENTION

Afin d'éviter des blessures ou des dommages matériels, respecter les consignes suivantes :

1. Ne pas utiliser le four pour la cuisson en friture profonde dans le four. Une surchauffe dangereuse des matières grasses pourrait se produire et être difficile à contrôler.
2. Ne pas cuire ou recuire des œufs dans leur coquille ou un jaune d'œuf sans le percer préalablement lors de l'utilisation du four à micro-ondes. La pression peut s'accumuler et faire éclater les œufs. Percer les jaunes d'œufs avec une fourchette ou un couteau avant de les cuire.
3. Percer la peau des pommes de terre, des tomates ou d'aliments semblables avant de les cuire au four à micro-ondes. La peau percée permet à la vapeur de s'échapper.
4. Ne pas faire fonctionner l'appareil à vide, sans aliment dans la cavité du four.
5. Utiliser seulement du maïs soufflé dans des sacs conçus et étiquetés pour une utilisation dans le four à micro-ondes. **Le temps d'éclatement varie selon la puissance du four.** Ne pas continuer la cuisson une fois l'éclatement terminé. Sinon le maïs soufflé roussit ou brûle. Ne pas laisser le four sans surveillance.
6. Ne pas utiliser de thermomètres de cuisson classiques dans ce four. La plupart des thermomètres de cuisson contiennent du mercure, ce qui peut provoquer un arc électrique, un dysfonctionnement ou un endommagement du four.
7. Ne pas utiliser d'ustensiles en métal dans ce four.
8. Ne jamais utiliser de papier, de plastique ni d'autres matériaux combustibles qui ne sont pas spécifiquement conçus pour la cuisson.
9. Lors d'une cuisson avec du papier, du plastique ou d'autres matériaux combustibles, suivre les recommandations du fabricant sur l'utilisation des produits.
10. Ne pas utiliser de serviettes en papier qui contiennent du nylon ou d'autres fibres synthétiques. Des produits synthétiques chauffés risquent de provoquer la combustion du papier.
11. Ne pas chauffer des contenants ou des sacs en plastique hermétiquement fermés dans le four. La nourriture ou le liquide peuvent occasionner une accumulation soudaine de pression à l'intérieur du contenant ou du sac et provoquer leur éclatement. Percer ou ouvrir le contenant ou le sac avant de chauffer.
12. Afin d'éviter le dysfonctionnement d'un stimulateur cardiaque, consulter un médecin, ou le fabricant du stimulateur cardiaque pour connaître les effets du rayonnement des micro-ondes sur un stimulateur cardiaque.
13. Un technicien agréé DOIT inspecter l'appareil annuellement. Noter toutes les inspections et les réparations effectuées comme référence future.
14. Nettoyer le four régulièrement et enlever tout dépôt de nourriture.
15. Afin d'éviter la détérioration des surfaces, garder le four propre. Un nettoyage irrégulier pourrait nuire à la durée de vie de l'appareil et même entraîner des situations à risque.

CONSERVER CES INSTRUCTIONS

Déballage du four

- Vérifier que le four n'est pas endommagé et que la porte ou la cavité ne sont pas bosselées.
- Signalez immédiatement tout bossellement ou pièce cassée en contactant le lieu d'achat. **Ne pas essayer d'utiliser le four s'il est endommagé.**
- Enlever tous les matériaux d'emballage de l'intérieur du four.
- Si le four a été entreposé dans des endroits soumis à un froid extrême, attendre quelques heures avant de rebrancher l'alimentation.

Interférence radioélectrique

Le fonctionnement d'un four à micro-ondes peut créer des interférences sur une radio, un téléviseur ou un four similaire. Réduire ou éliminer les interférences en prenant les mesures suivantes :

- Nettoyer la porte et les surfaces d'étanchéité du four conformément aux instructions de la section *Entretien et nettoyage*.
- Placer la radio, le téléviseur, etc., aussi loin que possible du four.
- Utiliser une antenne de radio, de téléviseur, etc., installée adéquatement pour obtenir une meilleure réception.

Emplacement du four

- Ne pas installer pas le four à proximité ou au-dessus d'une source de chaleur comme un four à pizza ou une friteuse à cuisson profonde. Cela peut entraîner un dysfonctionnement du four et réduire la durée de vie des pièces électriques.
- Ne pas bloquer ni obstruer le filtre du four. Prévoir un accès pour permettre le nettoyage.
- Installer le four sur un comptoir à niveau.
- Placer une étiquette d'avertissement bien en évidence, à proximité du four.
- La prise doit être située de telle manière que la fiche reste accessible lorsque le four est en place.

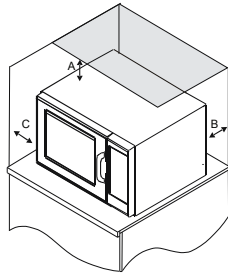

A—Pour les modèles d'Amérique du Nord (UL/CSA), prévoir au moins 5,1 cm (2 po) de dégagement au-dessus du four. Pour les modèles internationaux de 50 Hz, prévoir au moins 30 cm (12 po) au-dessus du four. Une circulation d'air adéquate autour du four permet de refroidir les composants électriques. Si la circulation d'air est restreinte, le four risque de ne pas fonctionner adéquatement, et la durée de vie utile des composants électriques est alors réduite.

B—Prévoir au moins 5,1 cm (2 po) de dégagement entre le mur et l'évacuation d'air à l'arrière du four.

C—Prévoir au moins 5,1 cm (2 po) de dégagement sur les côtés du four.

Dégagements minimaux requis

Empilage de fours

- L'empilage de fours est autorisé en utilisant le support d'empilage situé sur la charnière supérieure latérale du panneau arrière du four.
- Pour utiliser les supports d'empilage du panneau arrière des fours, retirer les vis des supports d'empilage afin de pouvoir fixer ces derniers sur les panneaux arrière entre les deux fours à l'aide des vis des panneaux arrière pour que les deux fours soient fermement maintenus ensemble.

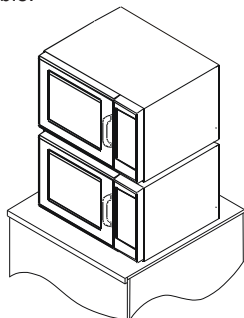

⚠ AVERTISSEMENT

Afin d'éviter les risques de choc électrique ou de mort, ce four doit être mis à la terre.

⚠ AVERTISSEMENT

Afin d'éviter les risques de choc électrique ou de mort, ne pas modifier la fiche.

Instructions de mise à la terre

Le four DOIT être mis à la terre. En cas de court-circuit, la mise à la terre réduit les risques de choc électrique en dérivant le courant au moyen d'un fil de terre. Ce four est équipé d'un cordon avec mise à la terre et une fiche de mise à la terre. La fiche doit être branchée dans une prise installée et mise à la terre correctement.

Consulter un électricien ou un technicien agréé si les instructions de mise à la terre ne sont pas bien comprises, ou si un doute subsiste quant à une mise à la terre appropriée du four.

Ne jamais utiliser de rallonge électrique.

Si le cordon d'alimentation est trop court, demander à un électricien agréé d'installer une prise à trois fentes. Ce four doit être branché sur un circuit électrique séparé dont les caractéristiques nominales correspondent aux caractéristiques du produit (disponibles sur le site acpsolutions.com). Lorsqu'un four à micro-ondes est branché sur un circuit partagé par d'autres appareils, un temps de cuisson supérieur peut être nécessaire, et les fusibles peuvent griller.

Borne de mise à la terre isopotentielle externe (pour l'exportation seulement)

Le four est muni d'une deuxième borne de mise à la terre. La borne permet un branchement externe de mise à la terre utilisé en plus de la broche ou de la fiche de mise à la terre. Cette borne, située sur le panneau extérieur arrière du four, est marquée avec le symbole indiqué ci-dessous.



Afficheur et fonctions (certains modèles)



Touche DÉMARRER

La touche START (DÉMARRER) est utilisée pour commencer un cycle de cuisson avec entrée manuelle du temps. Elle sert également à sauvegarder tout changement des séquences de programmation ou d'options de l'utilisateur.



Touche ARRÊT/RÉINITIALISER

La touche STOP/RESET (ARRÊT/RÉINITIALISER) permet d'arrêter une séquence de cuisson en cours, d'annuler tout temps restant et de terminer un cycle de programmation ou d'options de l'utilisateur. Lorsque la touche STOP/RESET (ARRÊT/RÉINITIALISER) est utilisée pour mettre fin à une modification de programmation ou d'option, les modifications ne sont pas conservés.

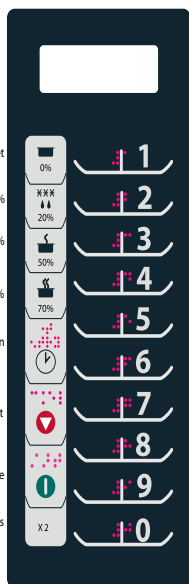

Temps d'arrêt
Puissance de décongélation 20 %
Puissance 50 %
Puissance 70 %
Entrée du temps de cuisson
Arrêt
Démarrage
Multi-portions

10 touches programmables
Touches Braille



Programmation à touche unique

(illustration de la touche 1)

Cette fonction permet à chaque touche numérique d'être programmée pour une procédure/utilisation de cuisson spécifique. Pour utiliser cette fonction, il suffit de programmer la touche en fonction du temps de cuisson et du niveau de puissance souhaités. Pour utiliser cette fonction, appuyer une fois sur la touche pour que le four à micro-ondes démarre la cuisson.



Programmation à deux touches

(sur certains modèles)

Cette fonction permet d'entrer 100 programmes. Un nombre à deux chiffres est assigné à chaque entrée, l'exemple montre 07. L'utilisation de la programmation à deux touches exige la pression de deux touches pour démarrer le cycle de cuisson.



Entrée manuelle du temps de cuisson

En plus des touches programmables, ce four à micro-ondes permet également des entrées de temps de cuisson spécifiques à l'aide de la touche TIME ENTRY (ENTRÉE DU TEMPS DE CUISSON). L'utilisation de l'entrée manuelle du temps de cuisson ne modifie pas les touches programmées.

X2

Touche X2

La touche X2 augmente un temps de cuisson prédéfini d'une durée correspondant à pourcentage du temps de cuisson d'origine (facteur de cuisson). L'utilisateur peut spécifier le pourcentage et peut le modifier pour des séquences de cuisson individuelles. Cette fonction est très utile pour la cuisson de plusieurs portions de nourriture. La touche X2 peut être utilisée avec une programmation à touche unique ou une programmation à deux touches. Pour changer le facteur de cuisson, se reporter à la section *Programmation des commandes du four*.

Cuisson par étapes

La cuisson par étapes s'effectue par séquence associée à des modifications de puissance spécifiques. L'utilisateur peut programmer jusqu'à quatre niveaux de puissance différents et le temps de cuisson spécifique associé à chacun d'eux. Chaque combinaison (niveau de puissance et temps de cuisson) constitue une étape. Il est possible de programmer jusqu'à 4 étapes.

Options de l'utilisateur

OP:--

Ce four à micro-ondes peut être réglé selon les préférences de l'utilisateur. Les options comme un bip pour le volume, un temps de cuisson maximum et le nombre de touches programmables peuvent être modifiées. Pour modifier les options, se reporter à la section *Options de l'utilisateur* de ce manuel.

L'opération de commutation de ce four à micro-ondes peut produire des variations de tension au niveau de la ligne d'alimentation. Le fonctionnement de ce four dans des conditions d'alimentation de tension défavorables peut entraîner des effets indésirables. Cet appareil est conçu pour être branché à un système d'alimentation électrique d'impédance minimale Z_{max} de **0.10 ohm** au point d'interface de l'alimentation de l'utilisateur. L'utilisateur doit s'assurer que cet appareil est branché sur une source d'alimentation conforme aux exigences indiquées ci-dessus. Le cas échéant, l'utilisateur peut s'informer auprès de l'entreprise de production électrique pour connaître l'impédance du système au point d'interface.

Afficheur et fonctions (certains modèles)

Affichage de cuisson

AFFICHAGES	DESCRIPTION
READY	READY (PRÊT) s'affiche lorsqu'une commande de four peut accepter des entrées.
00:00	Affiche le temps de cuisson. Si une cuisson par étapes est programmée, le temps total de cuisson s'affiche.
HOLD 0% DEFR 20% MED 50% MED HI 70%	Ces réglages affichent le niveau de puissance actuel utilisé par le four micro-ondes. Si rien de s'affiche, le four à micro-ondes fonctionne à pleine puissance (100 %).
POWER	POWER (PUISSANCE) s'affiche alors que le four produit de l'énergie micro-ondes pendant le cycle de cuisson.



Afficheur

Les éléments de l'afficheur peuvent ne pas être disponibles sur certains modèles.

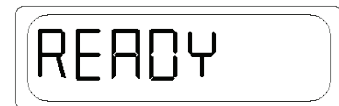

Ready (Prêt)

Ready (Prêt) s'affiche lorsqu'une commande de four peut accepter des entrées.



Affichages de cuisson

33:33 affiche le temps total de cuisson. Lorsque plus d'une étape de cuisson est programmée, le temps total pour toutes les étapes est affiché. COOK s'affiche lorsque le four fonctionne. DEFROST 20% (DÉCONGÉLATION), MEDIUM 50% (MOYEN), ou MED-HI 70% (MOYEN-ÉLEVÉ) s'affichent pour indiquer le niveau de puissance utilisé par le four à micro-ondes. Lorsque HOLD 0% (TEMPS D'ARRÊT) s'affiche COOK (CUISSON) ne s'affiche pas. Si la puissance du four est réglée à 0 %, le four ne chauffe pas pendant le temps programmé. Si aucun niveau de puissance n'est affiché, le four fonctionne à une puissance de 100 %.

Affichage de programmation

AFFICHAGES	DESCRIPTION
P:0	S'affiche lorsque le four est en mode de programmation pour une mémoire à touche unique seulement.
P:	S'affiche lorsque le four est en mode de programmation pour une mémoire à deux touches.
OP: --	S'affiche lorsque le four est en mode options de l'utilisateur. Les options de l'utilisateur peuvent être définies ou spécifiées.
CF:	S'affiche avec un facteur de cuisson numérique lorsque la touche X2 est appuyée.
P:-- ¹	S'affiche brièvement lors de la programmation d'une étape de cuisson spécifique. Le numéro d'étape (de 1 à 4) indique l'étape de cuisson programmée.

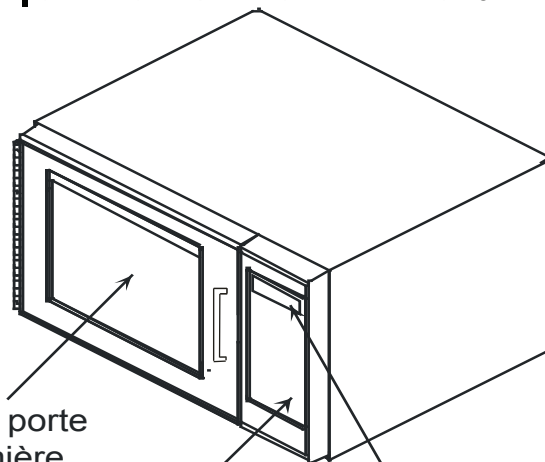

Fenêtre de la porte du four et lumière intérieure

Touches de commandes du four

Afficheur du four

Utilisation des commandes du four (commandes électroniques)



Interruption du fonctionnement

Ouvrir la porte du four ou appuyer sur la touche STOP/RESET (ARRÊT/RÉINITIALISER) pour interrompre le fonctionnement. L'afficheur continue d'indiquer le compte à rebours. Fermer la porte et appuyer sur la touche START (DÉMARRER) pour reprendre l'opération du four.

X2 Touche X2

Pour augmenter le temps de cuisson d'une durée correspondant à un facteur de cuisson spécifique lors de la cuisson de plusieurs portions. Le facteur de cuisson correspond à un pourcentage du temps de cuisson d'origine (de 10 à 100 %).

- Ouvrir la porte du four et placer les aliments dans le four. Fermer la porte.
 - READY (PRÊT)** s'affiche. Le ventilateur et la lumière s'allument.
- Appuyer sur la touche X2.
 - Le temps ajouté correspond à un pourcentage du temps de cuisson d'origine préprogrammé.
 - Le pourcentage peut être changé. Se reporter à la section *Programmation des commandes du four* dans ce manuel.
- Appuyer sur la touche préprogrammée ou sur la séquence de touche voulue.
- Le four commence la cuisson. Le temps de cuisson affiché est le total du temps de cuisson d'origine auquel est ajouté le temps X2.

Entrée manuelle du temps de cuisson

Cuisson des aliments en programmant un temps de cuisson et un niveau de puissance spécifiques.

- Ouvrir la porte du four et placer les aliments dans le four. Fermer la porte.
 - READY (PRÊT)** s'affiche. Le ventilateur et la lumière s'allument.
- Appuyer sur la touche ENTRÉE DU TEMPS DE CUISSON.
 - READY (PRÊT)** et 0000 s'affichent.
 - Si la touche ne fonctionne pas, ouvrir et fermer la porte du four et réessayer.
- Entrer un temps de cuisson en utilisant les touches numériques.
- Appuyer sur une touche de niveau de puissance pour modifier ce dernier au besoin.
 - POWER LEVEL (LE NIVEAU DE PUISSANCE)** s'affiche avec le réglage de puissance.
 - 00 indique une puissance de micro-ondes de 0 %, 20 indique 20%, 50 indique 50% et 70 indique 70 % de puissance de micro-ondes. Si aucun nombre ne s'affiche avec POWER LEVEL, le four à micro-ondes utilise la pleine puissance.
- Pour une cuisson par étape, appuyer sur la touche ENTRÉE DU TEMPS DE CUISSON et répéter les étapes 3 à 4.
 - L'afficheur indique les modifications du temps de cuisson et du niveau de puissance pour l'étape suivante.
- Entrer un temps de cuisson et un niveau de puissance, comme pour les étapes 3 et 4.
 - Pour ajouter une autre étape de cuisson appuyer encore une fois sur la touche ENTRÉE DU TEMPS DE CUISSON.
 - Jusqu'à quatre étapes différentes peuvent être programmées.
- Appuyer sur la touche DÉMARRER.
 - Le four démarre et le compte à rebours commence.
 - POWER LEVEL, COOK LEVEL (NIVEAU DE PUISSANCE, ÉTAPE DE CUISSON)** et le temps de cuisson s'affichent.
- À la fin du cycle de cuisson, le four émet des bips et s'éteint.



Touches programmées

Pour cuire des aliments en utilisant des touches préprogrammées avec séquences de cuisson :

- Ouvrir la porte du four et placer les aliments dans le four. Fermer la porte.
 - READY (PRÊT)** s'affiche. Le ventilateur et la lumière sont activés.
- Appuyer sur la touche souhaitée.
 - Pour une entrée à touche unique, n'appuyer que sur une seule touche.
 - Pour une entrée à deux touches, appuyer sur les deux touches, dans l'ordre, du nombre à deux chiffres pour la séquence de cuisson désirée.
 - Pour passer de l'option à touche unique à l'option à deux touches, se reporter à la section des *Options de l'utilisateur* dans ce manuel.
- Le four démarre la cuisson.
 - POWER (PUISSANCE)**, le niveau de puissance et le temps de cuisson sont affichés. Si le niveau de puissance n'est pas affiché, le four à micro-ondes cuit à pleine puissance.
 - Pour ajouter du temps de cuisson, appuyer encore une fois sur la touche préprogrammée afin de recommencer la séquence de cuisson.
- À la fin du cycle de cuisson, le four émet des bips et s'éteint.



Réglages en usine

Touche	Temps de cuisson	Touche	Temps de cuisson
1	10 s	6	1:30 min
2	20 s	7	2 min
3	30 s	8	3 min
4	45 s	9	4 min
5	1 min	0	5 min

Programmation des commande du four (commandes électroniques)

Touches de programmation

Le four est expédié de l'usine pour une programmation à une touche unique. Pour changer cette programmation par défaut et pouvoir utiliser deux touches, se reporter à la section des *Options de l'utilisateur*. Pour changer le temps ou le niveau de puissance d'une touche prédéfinie :

- Ouvrir la porte du four.
 - READY** (PRÊT) s'affiche.
 - Si la porte est fermée ou que la touche STOP (ARRÊT) est appuyée avant de terminer la programmation, les modifications sont annulées et le four micro-ondes quitte le mode de programmation.
- Appuyer sur la touche 1 et la maintenir enfoncée pendant environ 5 secondes.
 - Le mode de programmation commence.
 - Le four à micro-ondes émet un bip et PROGRAM s'affiche. Le four est en mode de programmation.
- Appuyer sur la touche à reprogrammer.
 - Appuyer sur deux touches si la reprogrammation a un programme à deux touches.
 - Le niveau de puissance et le temps de cuisson s'affichent.
 - Si le niveau de puissance ne s'affiche pas, le four à micro-ondes est réglé à pleine puissance.
- Entrer un temps de cuisson en utilisant les touches numériques.
- Appuyer sur une touche de niveau de puissance pour modifier ce dernier au besoin.
- Appuyer sur la touche START (DÉMARRER) pour programmer d'autres modifications de touche.
 - PROGRAM s'affiche
 - Si la touche START (DÉMARRER) n'est pas enfoncée, les modifications ne seront pas sauvegardées.
- Appuyer sur la touche STOP/RESET (ARRÊT/RÉINITIALISER) ou fermer la porte du four pour quitter le mode de programmation.



Programmation des étapes multiples

La cuisson par étapes permet d'effectuer des cycles de cuisson consécutifs, sans interruption. Il est possible de programmer jusqu'à quatre cycles de cuisson différents dans une touche de mémoire. Pour utiliser la cuisson par étapes :

- Suivre les étapes 1 à 5 ci-dessus.
- Appuyer sur la touche TIME ENTRY (ENTRÉE DU TEMPS DE CUISSON).
 - L'afficheur indique brièvement le numéro de la touche qui est programmée et le numéro de l'étape dans le coin supérieur droit.
 - L'afficheur indique les modifications du temps de cuisson et du niveau de puissance pour l'étape suivante.
- Entrer un temps de cuisson et un niveau de puissance, comme pour les étapes 4 et 5.
 - Pour entrer un autre temps de cuisson pour cette touche, appuyer encore une fois sur TIME ENTRY (ENTRÉE DU TEMPS DE CUISSON).
 - Il est possible de programmer jusqu'à quatre étapes différentes.
- Appuyer sur la touche START (DÉMARRER) pour programmer d'autres modifications de touche.
- Appuyer sur la touche STOP/RESET (ARRÊT/RÉINITIALISER) ou fermer la porte du four pour quitter le mode de programmation.



L'afficheur indique PROGRAM

Lors d'un réglage pour une programmation à touche unique ou à deux touches, l'afficheur indique PROGRAM lors d'une programmation pour des séquences de cuisson à touche unique ou à deux touches. Pour changer le réglage par défaut et permettre une programmation soit à touche unique, soit à deux touches, se reporter à la section *Options de l'utilisateur*.

Annulation des erreurs

Si le four n'est pas en mode cuisson, appuyer sur la touche STOP/RESET (ARRÊT/RÉINITIALISER) pour annuler les éléments sur l'afficheur. Si le four est en mode cuisson, appuyer une fois sur la touche STOP/RESET (ARRÊT/RÉINITIALISER) pour l'arrêter, puis encore une fois pour annuler les éléments sur l'afficheur. Si la porte du four est ouverte et que le temps est indiqué sur l'afficheur, fermer la porte du four et appuyer sur la touche STOP/RESET (ARRÊT/RÉINITIALISER) pour annuler les éléments sur l'afficheur.

X2 Programmation X2

Cette fonction permet d'ajouter à la séquence de cuisson une durée correspondant à un pourcentage prédéfini du temps de cuisson d'origine, appelé facteur de cuisson.

Pour modifier le facteur de cuisson :

- Ouvrir la porte du four.
- Appuyer sur la touche 1 et la maintenir enfoncée pendant environ 5 secondes.
- Appuyer sur la touche à reprogrammer.
- Appuyer sur la touche X2.
- Appuyer sur une touche numérique pour modifier le facteur de cuisson.
 - Le facteur de cuisson peut être réglé de 10 % à 100 %.
 - La valeur par défaut est 80 %.
 - La touche 5 fait passer le facteur de cuisson à 50 %.
 - La touche 3 fait passer le facteur de cuisson à 30 %.
- Appuyer sur la touche START (DÉMARRER) pour sauvegarder les modifications.

Options de l'utilisateur (commandes électroniques)

Une option ne convient pas?

Les réglages d'usine sont indiqués en caractères gras. Pour rétablir les réglages d'usine, il suffit de sélectionner l'option marquée en caractères gras.



Les modifications n'ont pas été enregistrées.

Pour sauvegarder des modifications il faut appuyer sur la touche START (DÉMARRER)

après avoir sélectionné une option.

Fermer la porte ou appuyer sur la touche STOP/RESET (ARRÊT/RÉINITIALISER) ne permet d'enregistrer les modifications.

Modification des options de l'utilisateur

Il est possible de modifier les options de programmation à touche unique ou à deux touches, le volume du bip et le temps maximal de cuisson, pour les adapter aux préférences personnelles. Modification des options :

- Ouvrir la porte du four.
 - Si la porte est fermée ou que la touche STOP/RESET (ARRÊT/RÉINITIALISER) est appuyée avant de terminer la programmation, les modifications sont annulées et le four à micro-ondes quitte le mode de programmation.
- Appuyer sur la touche 2 et la maintenir enfoncée pendant environ 5 secondes.
 - Le mode Options est lancé.
 - Le four à micro-ondes émet un bip et OP: -- s'affiche. Le four à micro-ondes est alors en mode de programmation.
- Appuyer sur la touche numérique qui commande les options à modifier.
 - Se reporter au tableau ci-dessous pour connaître les options.
 - L'option en cours s'affiche.
- Appuyer une nouvelle fois sur une touche numérique pour modifier l'option.
 - Chaque nouvelle pression sur la touche modifie l'option.
 - Sélectionner le code affiché correspondant à l'option souhaitée.
- Appuyez sur la touche START (DÉMARRER) pour sauvegarder les modifications.
 - OP: -- s'affiche.
 - Pour modifier d'autres options, répéter les étapes 3 et 4.
 - Les modifications s'affichent lorsque la porte est refermée ou que la touche STOP/RESET (ARRÊT/RÉINITIALISER) est enfoncée.

Touches numériques	Afficheur	Options (les réglages d'usine sont en indiqués en caractères gras)
1 Bip de fin de cycle	OP:10 OP:11 OP:12	Bip continu de 3 secondes. Bip continu jusqu'à ce que la porte soit ouverte. 5 bips soudains jusqu'à ce que la porte soit ouverte.
2 Touche de volume de bip	OP:20 OP:21 OP:22 OP:23	Supprime le bip. Règle le volume à un niveau bas. Règle le volume à un niveau moyen. Règle le volume à un niveau élevé.
3 Touche de bip	OP:30 OP:31	Coupe le bip lorsque la touche est appuyée. Active le bip lorsque la touche est appuyée.
4 Afficheur actif	OP:40 OP:41 OP:42 OP:43	15 secondes après l'ouverture de la porte du four, le clavier est désactivé. 30 secondes après l'ouverture de la porte du four, le clavier est désactivé. 1 minute après l'ouverture de la porte du four, le clavier est désactivé. 2 minutes après l'ouverture de la porte du four, le clavier est désactivé.
5 Cuisson ON-THE-FLY (sans préparation)	OP:50 OP:51	Empêche l'activation de différentes touches préprogrammées durant la cuisson. Permet l'activation de différentes touches préprogrammées durant la cuisson.
6 Réinitialiser au mode READY	OP:60 OP:61	Ouvrir la porte du four ne réinitialise pas le four au mode « prêt » (READY). Ouvrir la porte du four réinitialise le four au mode READY (prêt).
7 Temps de cuisson maximal	OP:70 OP:71	Permet 60 minutes de temps de cuisson. Permet 10 minutes de temps de cuisson.
8 Fonctionnement par commande manuelle	OP:80 OP:81	Permet uniquement l'utilisation des touches préprogrammées. Permet l'utilisation de l'entrée manuelle du temps de cuisson et des touches préprogrammées.
9 Fonctionnement à deux chiffres	OP:90 OP:91	Permet d'utiliser 10 (0 à 9) touches préprogrammées. Permet d'utiliser 100 (00 à 99) touches préprogrammées.
0 Clean Filter Message (nettoyer le filtre)	OP:00 OP:01 OP:02 OP:03	Le four n'affiche pas Clean Filter Le four affiche Clean Filter tous les sept (7) jours Le four affiche Clean Filter tous les trente (30) jours Le four affiche Clean Filter tous les quatre-vingt dix (90) jours

Utilisation du sélecteur numérique

L'option avec sélecteur est disponible sur certains modèles seulement.

L'opération de commutation de ce four à micro-ondes peut produire des variations de tension au niveau de la ligne d'alimentation. Le fonctionnement de ce four dans des conditions d'alimentation de tension défavorables peut entraîner des effets indésirables. Cet appareil est conçu pour être branché à un système d'alimentation électrique d'impédance minimale Z_{max} de **0,2 ohm** au point d'interface de l'alimentation de l'utilisateur. L'utilisateur doit s'assurer que cet appareil est branché sur une source d'alimentation conforme aux exigences indiquées ci-dessus. Le cas échéant, l'utilisateur peut s'informer auprès de l'entreprise de production électrique pour connaître l'impédance du système au point d'interface.

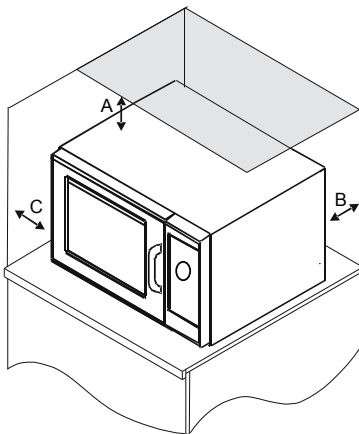

Dégagements du four par rapport au mur

- A— Pour les modèles d'Amérique du Nord (UL/CSA), prévoir au moins 5,1 cm (2 po) de dégagement au-dessus du four. Pour les modèles internationaux de 50 Hz, prévoir au moins 30 cm (12 po) de dégagement au-dessus du four. Une circulation d'air adéquate autour du four permet de refroidir les composants électriques. Si la circulation d'air est restreinte, le four risque de ne pas fonctionner adéquatement, et la durée de vie utile des composants électriques est alors réduite.
- B— Prévoir au moins 5,1 cm (2 po) de dégagement entre le mur et l'évacuation d'air à l'arrière du four.
- C— Prévoir au moins 5,1 cm (2 po) de dégagement sur les côtés du four.

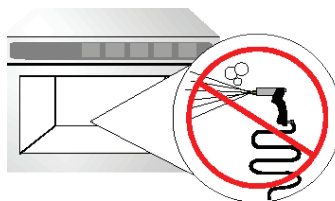

NE PAS nettoyer avec un pulvérisateur à moteur

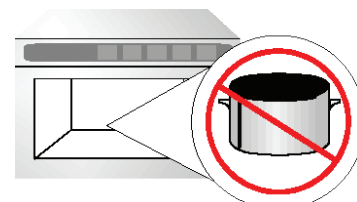

Pas de plats en métal

Alors... comment utiliser l'appareil ?

(sélecteur numérique)

Cuisson

- Ouvrir la porte du four, y placer la nourriture et refermer la porte.
- Faire tourner le bouton de minuterie dans le sens horaire jusqu'au temps sélectionné.
 - Le temps de cuisson peut être réglé jusqu'à 6 minutes.
 - Le four démarre et le compte à rebours commence.
- À la fin du temps de cuisson, l'alimentation en micro ondes s'arrête et le four émet un signal sonore.

Interruption du fonctionnement

Ouvrir la porte du four pour interrompre son fonctionnement ou tourner le bouton sélecteur dans le sens antihoraire jusqu'à « 0 ». Pour reprendre la cuisson du four à micro-ondes, fermer la porte du four.

Si le sélecteur a été réglé à « 0 », le temps doit être réinitialisé.

Changement de la durée de cuisson et annulation des erreurs

Le temps de cuisson peut être modifié à tout moment lorsque le four fonctionne. Tourner le bouton jusqu'au réglage désiré. Pour régler le sélecteur à « 0 », tourner le bouton dans le sens antihoraire, à « 0 ».



L'option avec sélecteur est disponible sur certains modèles seulement.

L'opération de commutation de ce four à micro-ondes peut produire des variations de tension au niveau de la ligne d'alimentation. Le fonctionnement de ce four dans des conditions d'alimentation de tension défavorables peut entraîner des effets indésirables. Cet appareil est conçu pour être branché à un système d'alimentation électrique d'impédance minimale Z_{max} de **0,2 ohm** au point d'interface de l'alimentation de l'utilisateur. L'utilisateur doit s'assurer que cet appareil est branché sur une source d'alimentation conforme aux exigences indiquées ci-dessus. Le cas échéant, l'utilisateur peut s'informer auprès de l'entreprise de production électrique pour connaître l'impédance du système au point d'interface.

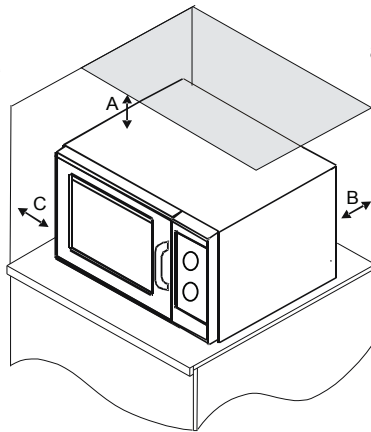

Dégagements du four par rapport au mur

- A— Pour les modèles d'Amérique du Nord (UL/CSA), prévoir au moins 5,1 cm (2 po) de dégagement au-dessus du four. Pour les modèles internationaux de 50 Hz, prévoir au moins 30 cm (12 po) au-dessus du four. Une circulation d'air adéquate autour du four permet de refroidir les composants électriques. Si la circulation d'air est restreinte, le four risque de ne pas fonctionner adéquatement, et la durée de vie utile des composants électriques est alors réduite.
- B— Prévoir au moins 5,1 cm (2 po) de dégagement entre le mur et l'évacuation d'air à l'arrière du four.
- C— Prévoir au moins 5,1 cm (2 po) de dégagement sur les côtés du four.

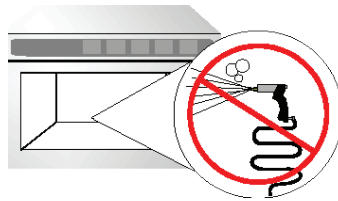

NE PAS nettoyer avec un pulvérisateur à moteur

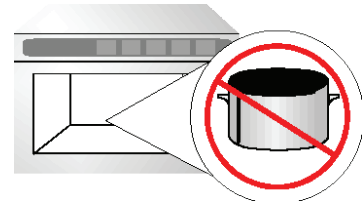

Pas de plats en métal

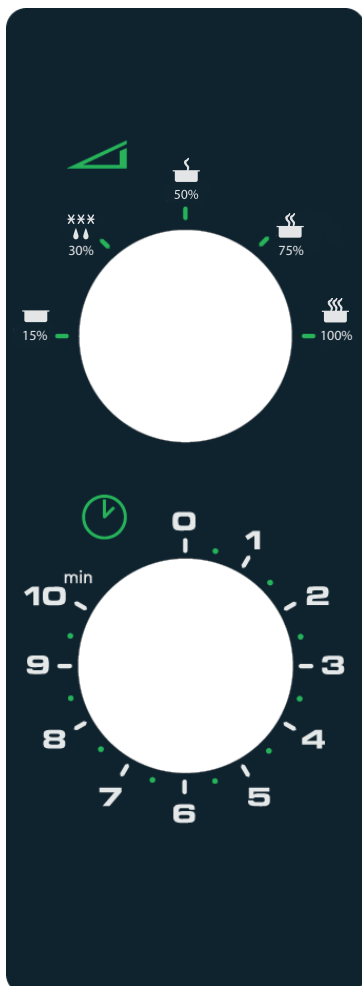

Alors...comment utiliser l'appareil ? (sélecteur)

Cuisson

1. Ouvrir la porte du four, y placer la nourriture et refermer la porte.
2. Tourner le bouton du niveau de puissance à la valeur désirée.
 - Le niveau de puissance peut être réglé sur temps d'arrêt (15%), décongélation (30%), moyen (50%), moyen-élevé (70%) ou élevé (100%).
3. Tourner le bouton de minuterie dans le sens horaire jusqu'au temps sélectionné.
 - Le temps de cuisson peut être réglé jusqu'à 10 minutes.
 - Si le bouton du minuteur est réglé sur moins de 2 minutes, le tourner pour le régler à plus de 2 minutes puis revenir jusqu'au temps désiré.
4. Le four démarre et le compte à rebours commence.
5. À la fin du temps de cuisson, l'alimentation en micro-ondes s'arrête et le four émet un signal sonore.

Interruption du fonctionnement

Ouvrir la porte du four pour interrompre son fonctionnement ou tourner le bouton sélecteur dans le sens antihoraire jusqu'à « 0 ». Pour reprendre la cuisson fermer la porte du four.

Si le sélecteur a été réglé à « 0 », le temps doit être réinitialisé.

Changement de la durée de cuisson et de la puissance/annulation des erreurs

Le temps de cuisson et le niveau de puissance peuvent être modifiés en tout temps alors que le four fonctionne. Tourner le ou les boutons jusqu'au réglage désiré. Pour régler le sélecteur à zéro, tourner le bouton dans le sens antihoraire jusqu'à « 0 ».

Entretien et nettoyage

PIÈCE	RECOMMANDATION POUR L'ENTRETIEN ET LE NETTOYAGE
Intérieur, extérieur et porte	<p>Nettoyer le four à micro-ondes avec un détergent doux dans de l'eau tiède, en utilisant une éponge ou un chiffon doux. Essorer l'éponge ou le chiffon pour expulser l'excès d'eau avant d'essuyer l'équipement. Faire bouillir au besoin une tasse d'eau dans le four pour ramollir les saletés avant de nettoyer.</p> <p>Important :</p> <ul style="list-style-type: none">• Ne pas utiliser de nettoyeurs abrasifs ou qui contiennent de l'ammoniaque ou des agrumes. Ils pourraient endommager le fini.• Ne jamais verser de l'eau dans le fond du four à micro-ondes.• Ne jamais utiliser de systèmes de nettoyage à jet d'eau sous pression.
Évents d'évacuation d'air	<p>Vérifier tous les mois qu'il n'y ait aucune accumulation de résidus de cuisson le long des évents d'entrée et d'évacuation au fond et à l'arrière du four. Nettoyer les évents avec un chiffon humide pour assurer une circulation d'air adéquate. Essuyer à fond.</p>
Filtre d'admission d'air	<p>Le filtre permanent est situé sous la porte du four. Nettoyer le filtre d'admission d'air pour assurer un débit d'air adéquat. Nettoyer les évents avec un chiffon humide pour assurer une circulation d'air adéquate.</p> <p>Important :</p> <p>Pour éviter la surchauffe et des dommages au four, nettoyer régulièrement le filtre à air.</p>
Panneau de commande	<p>Ouvrir la porte du four pour désactiver le minuteur du four. Nettoyer avec un détergent doux dans de l'eau tiède, en utilisant une éponge ou un linge doux.</p>

Avant d'appeler le service à la clientèle

Problème	Cause possible
Le four ne fonctionne pas.	Vérifier que le four est branché sur un circuit adéquat. Vérifier que le four est branché sur un circuit mis à la terre et polarisé. (Contacter un électricien pour en avoir la confirmation) Vérifier le fusible ou le disjoncteur.
Le four fonctionne par intermittence.	Vérifier que le filtre à air et la zone d'évacuation ne sont pas obstrués.
Le four reste inactif lorsqu'une touche est sélectionnée.	S'assurer que le four est sous tension. Ouvrir et fermer la porte du four. Appuyer sur la touche à nouveau.
Le four ne fonctionne pas ou la lettre F s'affiche accompagnée d'un numéro.	La commande du four est équipée d'un système d'autodiagnostic. Le système d'autodiagnostic avertit d'une erreur ou d'un problème. Lorsque la commande électronique signale un problème, procéder comme suit : 1. Enregistrer le numéro affiché. 2. Débrancher le four, attendre 1 minute et le rebrancher. <ul style="list-style-type: none">• Débrancher l'alimentation électrique risque de supprimer le code de service. Si la défaillance persiste, communiquer avec le service à la clientèle ACP ComServ sans frais en composant le 1 866 426-2621 aux États-Unis ou au Canada.
Le four fonctionne mais ne réchauffe pas les aliments.	Placer une tasse d'eau dans le four. Chauffer pendant une minute à pleine puissance (100 %). Si la température n'augmente pas, le four ne fonctionne pas correctement. Communiquer avec un technicien agréé ACP ou communiquer sans frais avec le service à la clientèle ACPComServ en composant le 1 866 426-2621 aux États-Unis et au Canada.



AVERTISSEMENT

Afin d'éviter un choc électrique pouvant entraîner des blessures graves ou la mort, ne jamais enlever le boîtier extérieur. Seul un technicien agréé ACP doit enlever le boîtier extérieur.